

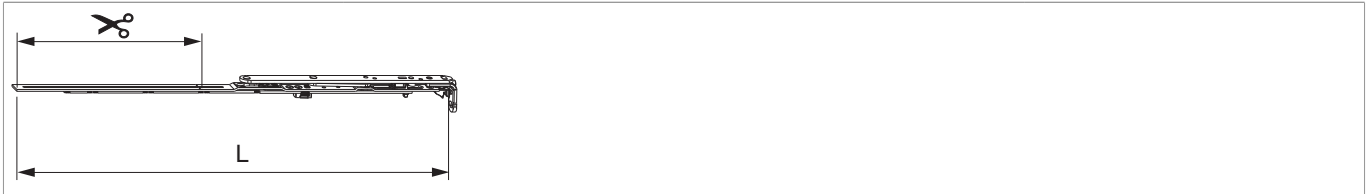

211695 - Schere montiert MM ohne Sparlüftung 600 FFB 401-600 Silber

Technische Zeichnung



						L		№
Silber	Schere montiert MM	600	401 - 600	321 - 490	210	496,5	20	211695

Schraubpositionstabelle

№		1	2	3	4	5	6	
211695	3	18,5	170	180				

Zapfensitztable

№		Z1	
211695	0		

Rahmenfräsung 4L für Scheren

Größe 600

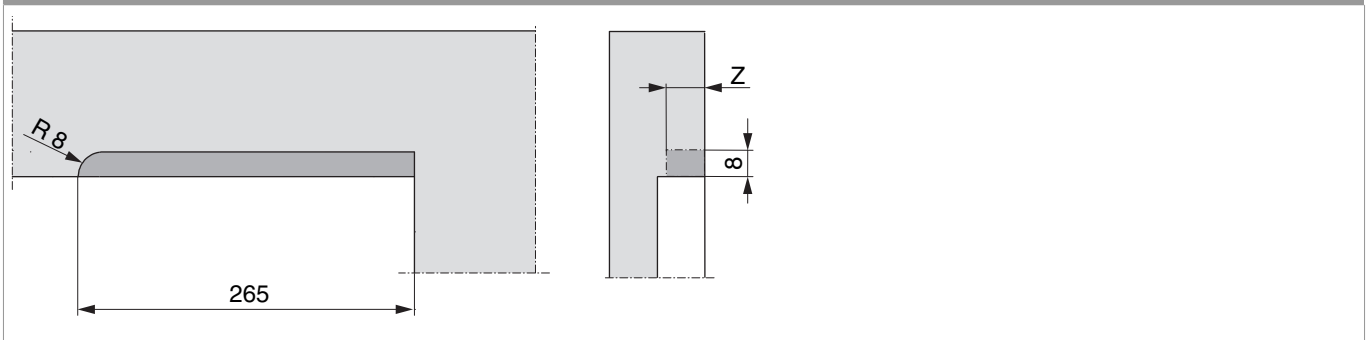

	Z
9V	18
13V	22

Stanzbild

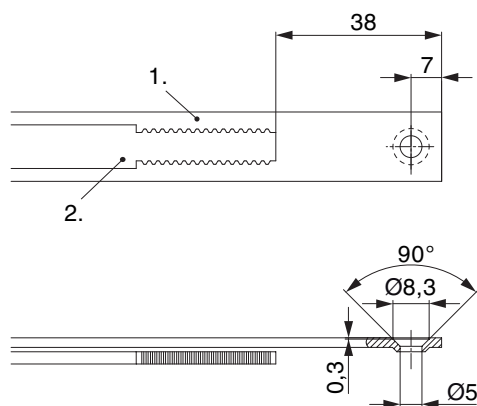

• Wir empfehlen die Schnittkanten von TRICOAT-PLUS Beschlagteilen mit dem TRICOAT-PLUS-Ausbesserungslack (Art. Nr. 358440) nachzubehandeln.

- 1. Stulp
- 2. Riegel

Klipsverbindung

Klipsverbindung einhängen

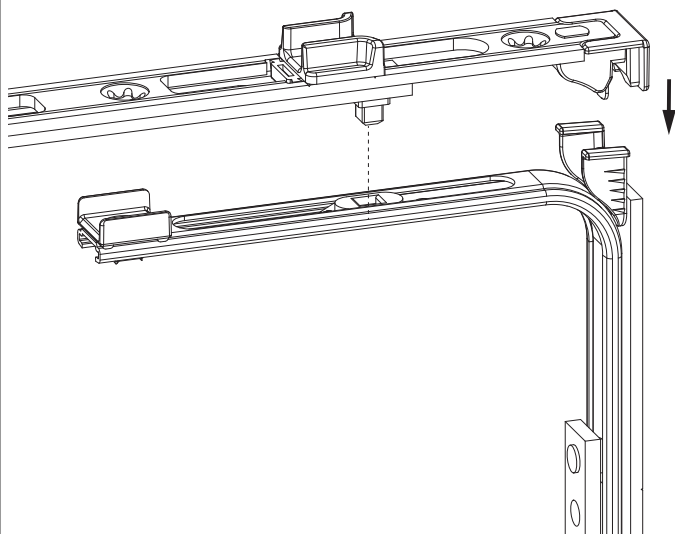



211695 - Schere montiert MM ohne Sparlüftung 600 FFB 401-600 Silber

Klipsverbindung aushängen

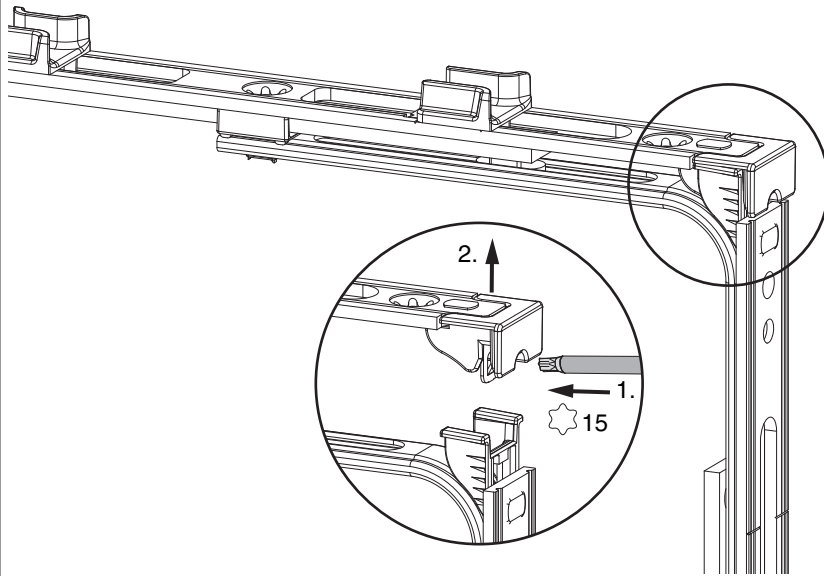

Zahnkastenverbindung

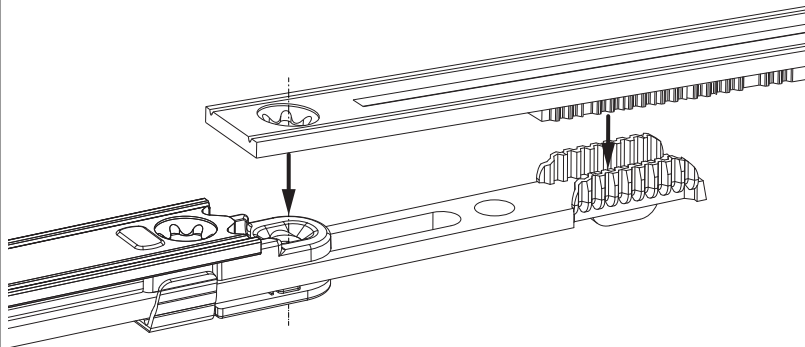

Kippweite

Kippstellung

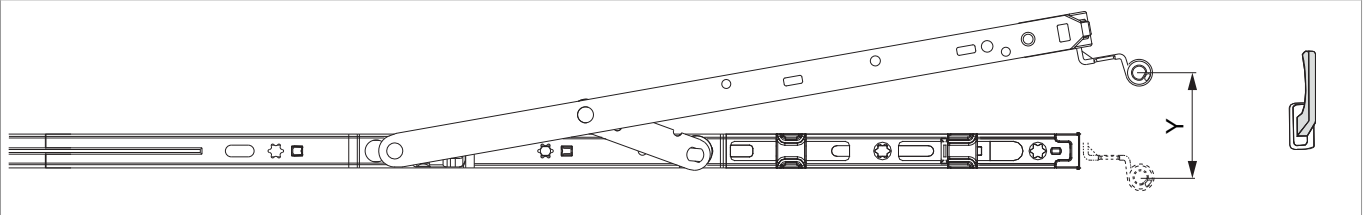



211695 - Schere montiert MM ohne Sparlüftung 600 FFB 401-600 Silber

	Y
400	80
600	124
800	125
1050	127
1300	127

Reihenfolge der Verschraubung

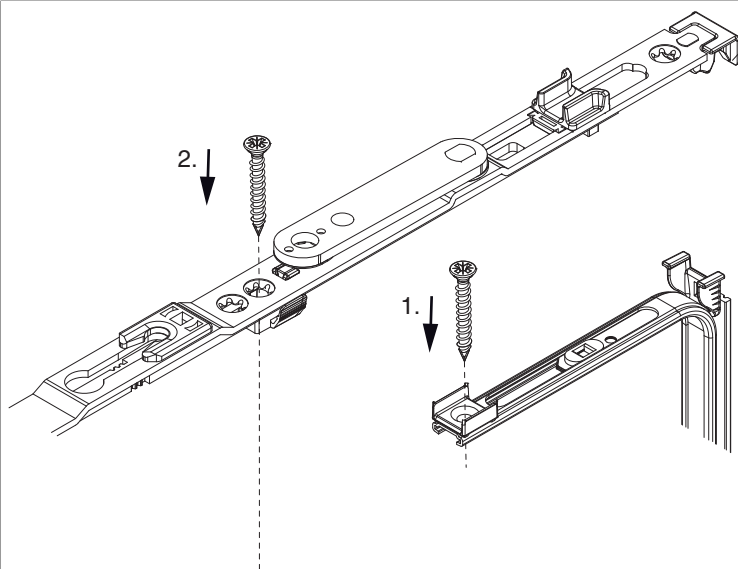

Zuerst Eckumlenkung senkrecht einsetzen und in den Nutgrund verschrauben (1), danach Scherenstulp in Eckumlenkung einklipsen und verschrauben (2).

Seiteneinstellung

im Scherenarm

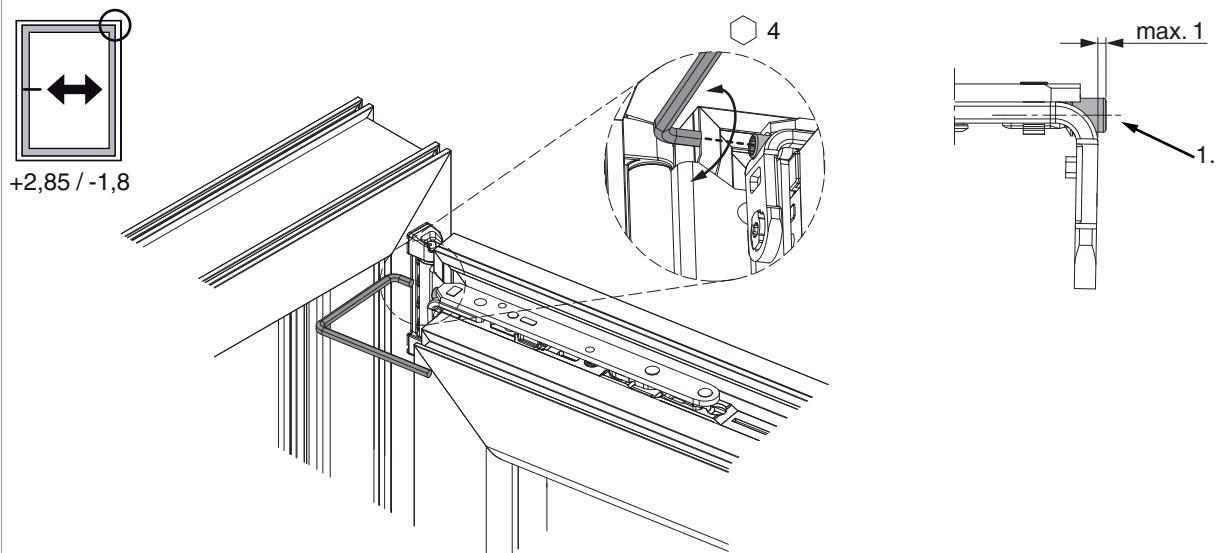

1. Beim Absenken des Flügels darauf achten, dass die Schraube nicht komplett herausgeschraubt wird. Der Schraubenkopf darf maximal 1 mm vorstehen!

Anpressdruckeinstellung

im Scherenarm

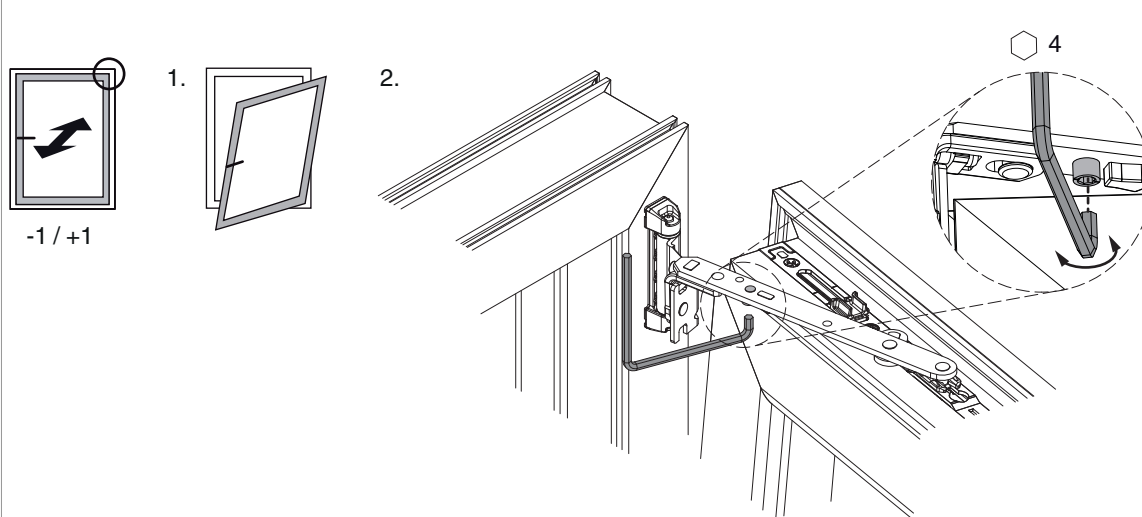



211695 - Schere montiert MM ohne Sparlüftung 600 FFB
401-600 Silber

i.S Zapfen und Verschlusszapfen

