

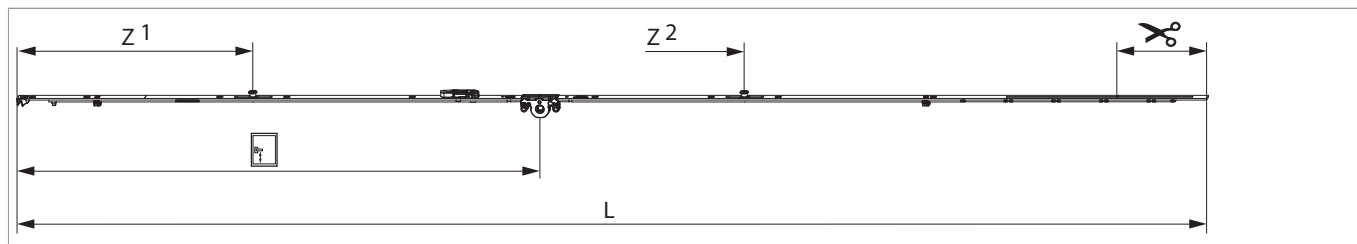

## 207301 - MM Getriebe fix DK DM 15 1700 mit 2 i.S. GM 700 FFH 1.591-1.700 silber

### Technische Zeichnung



Silber		1700	1.596,5	15	700	1.591 - 1.700	260,5	1	10	207301

### Schraubpositionstabelle

No		1	2	3	4	5	6	7	8	9	10	11	12	13	14
207301	9	18,5	91,5	270	360	528,5	774	930	1.020	1.229					

### Zapfensitztabelle

No		Z1	Z2	Z3	Z4
207301	2	315	975		

### Lehren

						No	
Frässhablone für Getriebe fix MM/MM-KS				4L	1.341 - 1.700	1	214154
Bohrlehre für Getriebebohrung MM				für 3 mm Bohrer		1	203861
Bohrlehre für Getriebebohrung MM				für 3 mm- und 12 mm-Bohrer		1	203862
Einlegelehre für Getriebe fix MM	mit Halter 48 mm				1.341 - 1.700	1	204775



## 207301 - MM Getriebe fix DK DM 15 1700 mit 2 i.S. GM 700 FFH 1.591-1.700 silber

### Abmessungen Getriebekasten

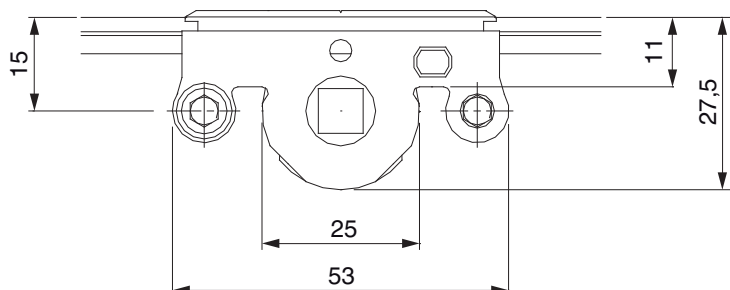

- Fräsbreite für Getriebekasten 12 mm
- Für Griffbefestigung SPAX-Schraube mit  $\varnothing$  5 mm oder M5 Schraube verwenden.

### Fräsbild

für Kunststoff und Aluminium

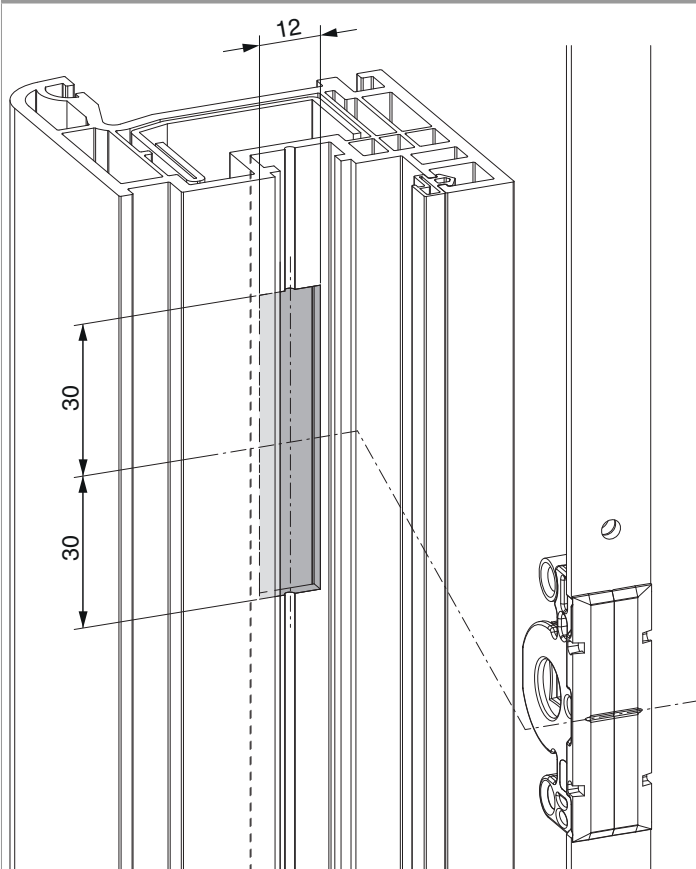



207301 - MM Getriebe fix DK DM 15 1700 mit 2 i.S. GM 700  
FFH 1.591-1.700 silber

**Bohrbild**

Für Holzfenster

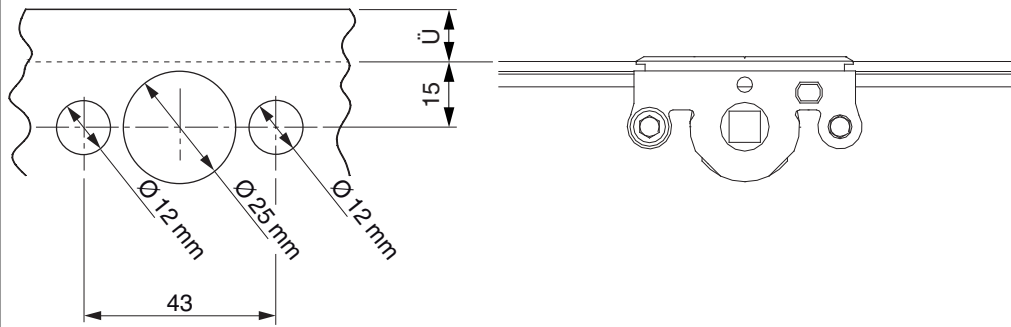

Für Kunststoff- und Aluminiumfenster

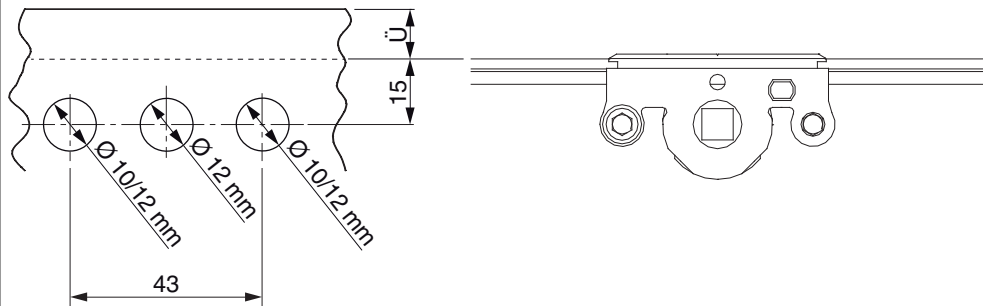



207301 - MM Getriebe fix DK DM 15 1700 mit 2 i.S. GM 700  
FFH 1.591-1.700 silber

### Positionierung Hebeteile

Hebeteile 4L / ohne Türschnapper

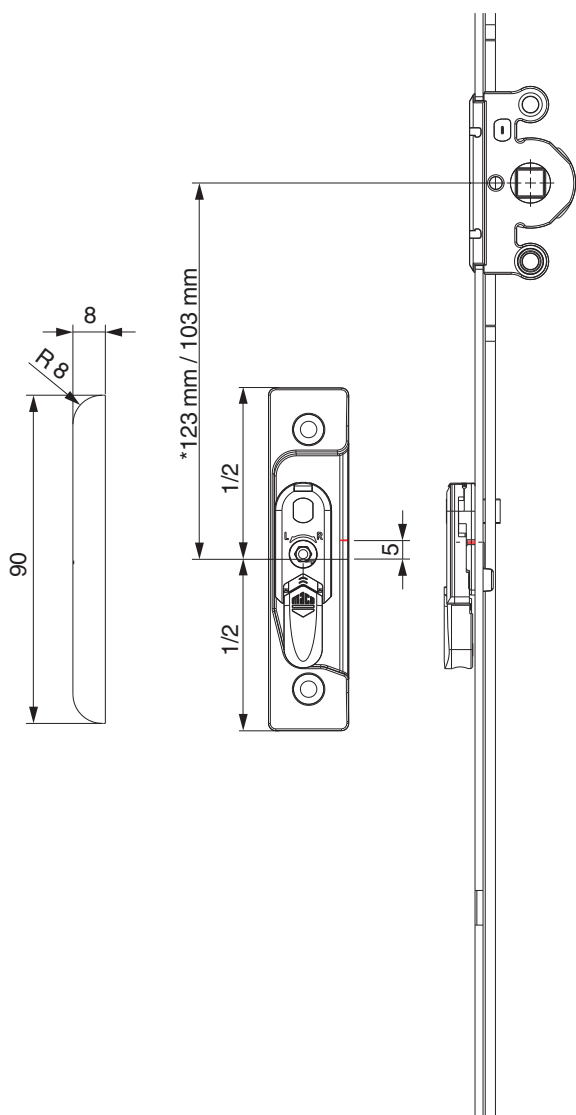

\* bei Getriebegröße 660



207301 - MM Getriebe fix DK DM 15 1700 mit 2 i.S. GM 700  
FFH 1.591-1.700 silber

Hebeteile 4L / mit Türschnapper

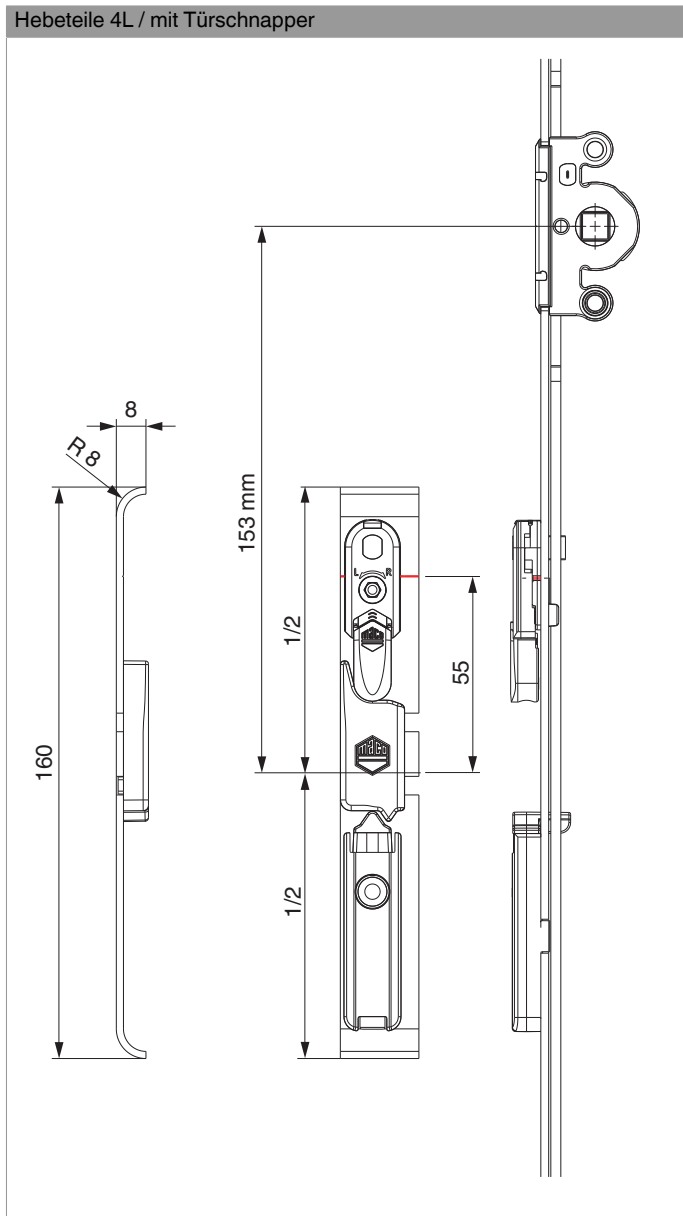



207301 - MM Getriebe fix DK DM 15 1700 mit 2 i.S. GM 700  
FFH 1.591-1.700 silber

12 mm Falzluf

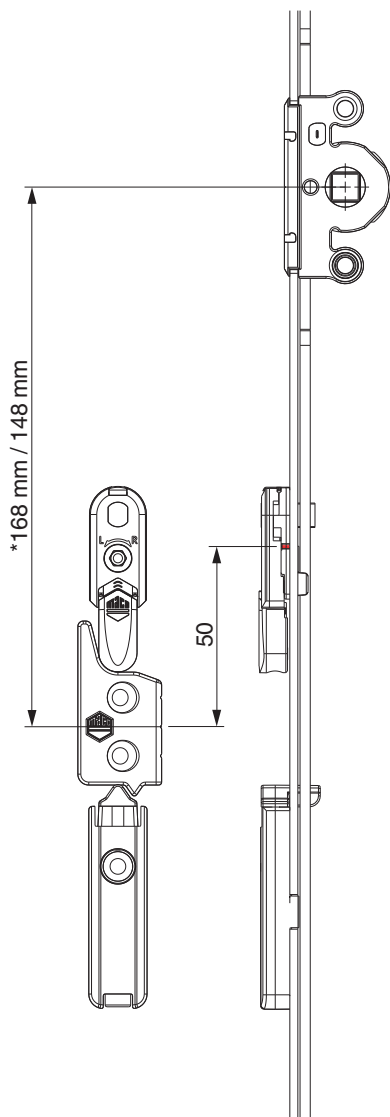

\* bei Getriebegröße 660

## Stanzbild

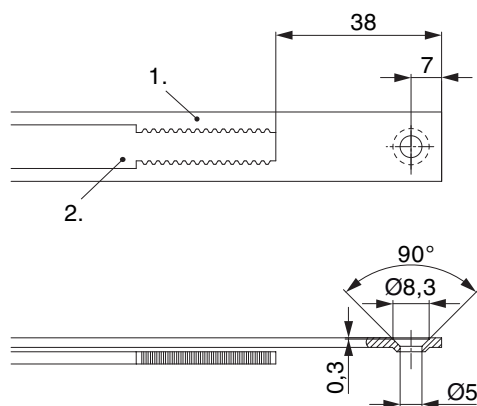

• Wir empfehlen die Schnittkanten von TRICOAT-PLUS Beschlagteilen mit dem TRICOAT-PLUS-Ausbesserungslack (Art. Nr. 358440) nachzubehandeln.

1. Stulp
2. Riegel

## Ausschwenken und Einstellen der Hebesicherung

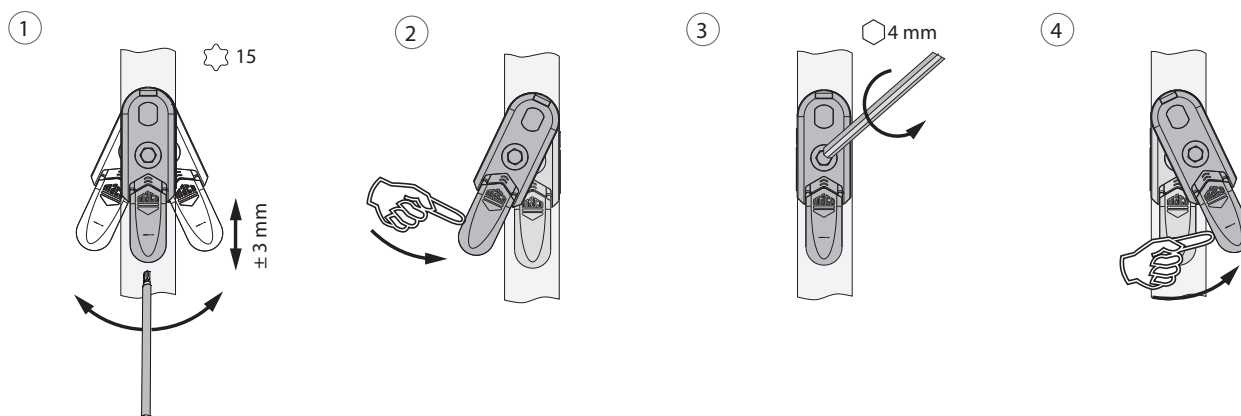

1. Ausschwenken und Höhenverstellung der Hebesicherung.
2. Rückstellung der Hebesicherung.
3. Mittenfixierung der Hebesicherung.
4. Ausschwenken der Hebesicherung.



## Klipsverbindung

### Klipsverbindung einhängen

①

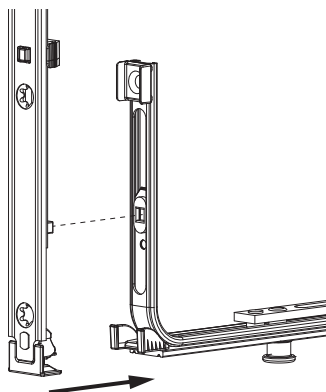

②

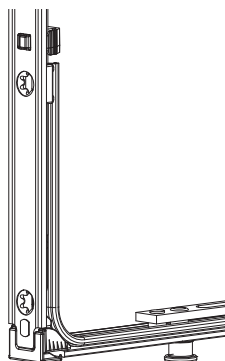

### Klipsverbindung aushängen

①

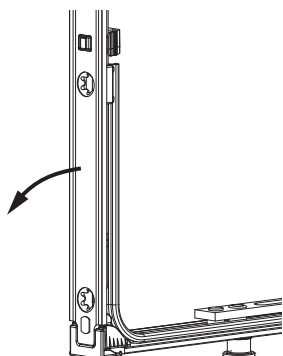

②

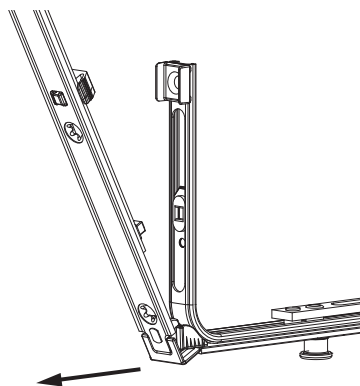

③

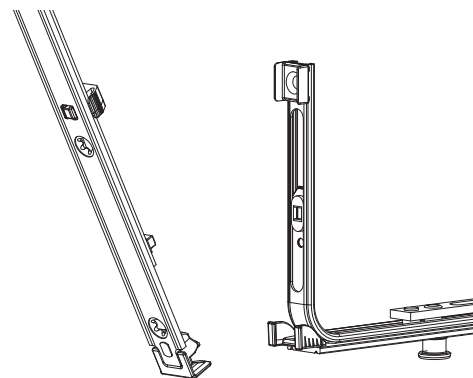



## 207301 - MM Getriebe fix DK DM 15 1700 mit 2 i.S. GM 700 FFH 1.591-1.700 silber

### Zahnkastenverbindung

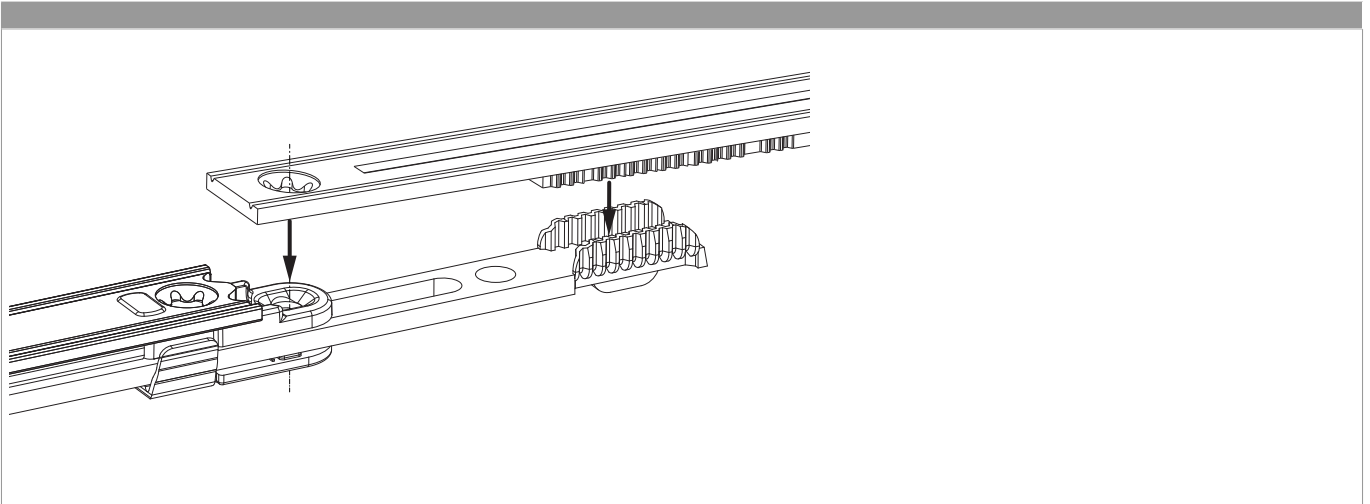

### Anpressdruckeinstellung

i.S Zapfen und Verschlusszapfen

