

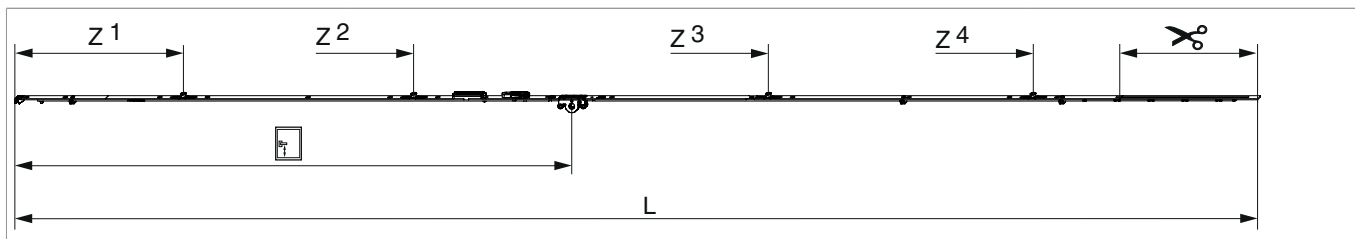

## 201844 - MM Getriebe fix DK Türschnapper vormontiert DM 15 2450 mit 4 i.S. GM 1.050 FFH 2.201-2.450 silber

### Technische Zeichnung



			<b>L</b>							<b>№</b>
Silber	mit Türschnapper	2450	2.346,5	15	1.050	2.201 - 2.450	260,5	1	10	201844

### Schraubpositionstabelle

<b>№</b>		1	2	3	4	5	6	7	8	9	10	11	12	13	14
201844	14	18,5	91,5	270	360	550	705	795	863,5	1.124	1.388	1.465	1.685	1.875	1.965

### Zapfensitztable

<b>№</b>		Z1	Z2	Z3	Z4
201844	4	315	750	1.420	1.920

### Lehren

					<b>№</b>	
Frässhablone für Getriebe fix MM/MM-KS			4L	1.701 - 2.200	1	214155
Bohrlehre für Getriebebohrung MM			für 3 mm Bohrer		1	203861
Bohrlehre für Getriebebohrung MM			für 3 mm- und 12 mm-Bohrer		1	203862
Einlegelehre für Getriebe fix MM	mit Halter 48 mm		für Fenstertüren	1.701 - 2.450	1	204776



## 201844 - MM Getriebe fix DK Türschnapper vormontiert DM 15 2450 mit 4 i.S. GM 1.050 FFH 2.201-2.450 silber

### Abmessungen Getriebekasten

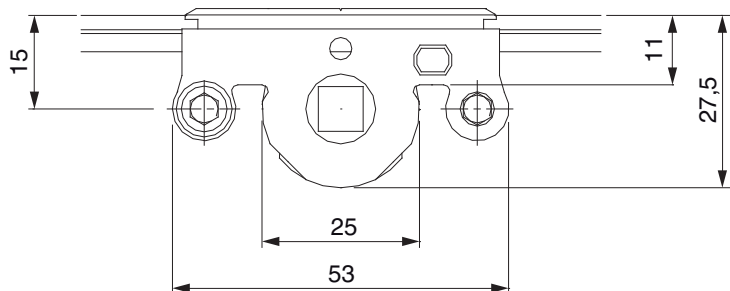

- Fräsbreite für Getriebekasten 12 mm
- Für Griffbefestigung SPAX-Schraube mit  $\varnothing$  5 mm oder M5 Schraube verwenden.

### Fräsbild

für Kunststoff und Aluminium

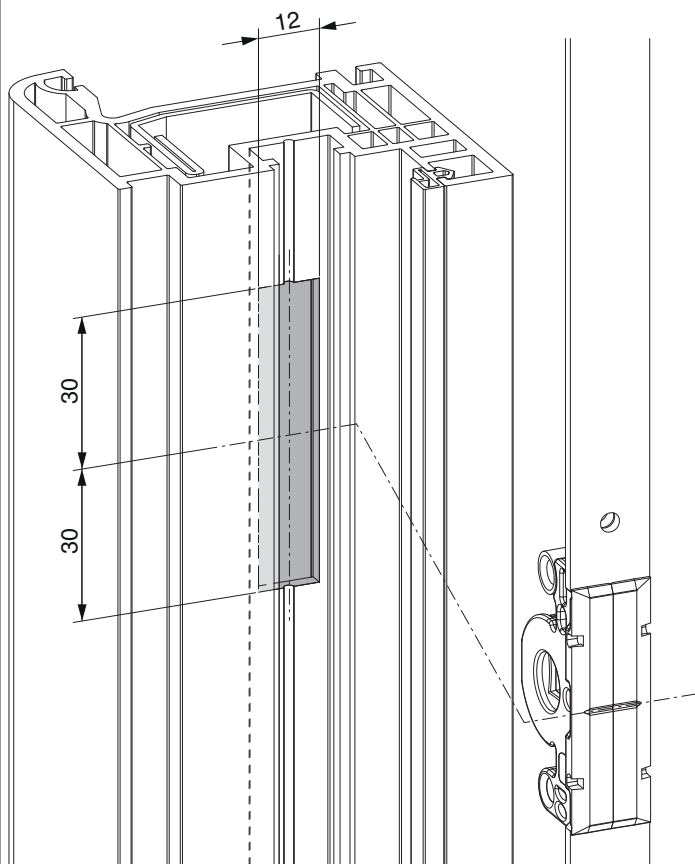



201844 - MM Getriebe fix DK Türschnapper vormontiert  
DM 15 2450 mit 4 i.S. GM 1.050 FFH 2.201-2.450 silber

**Bohrbild**

Für Holzfenster

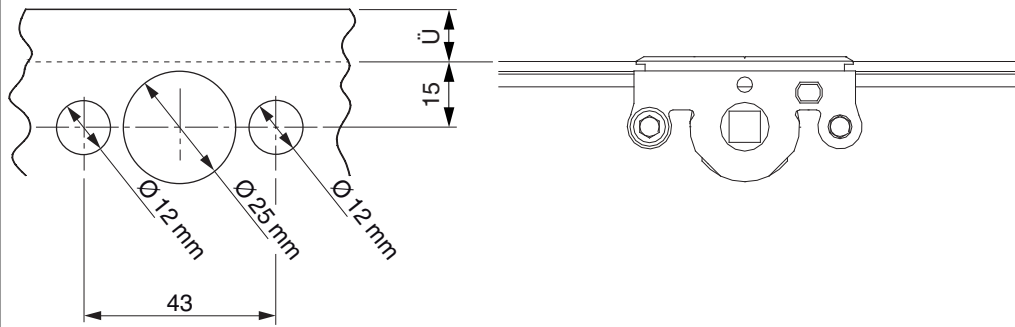

Für Kunststoff- und Aluminiumfenster

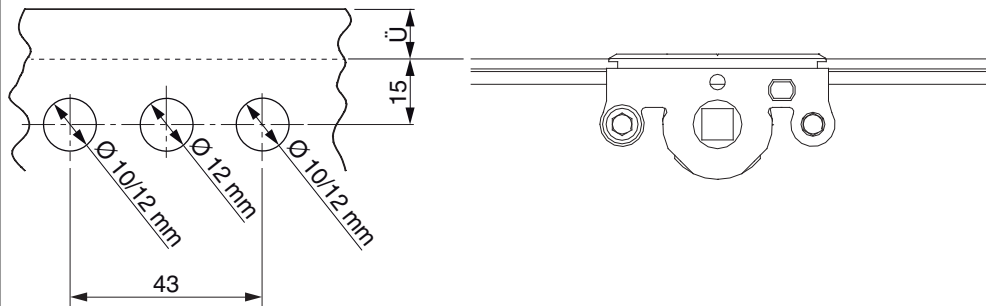



## 201844 - MM Getriebe fix DK Türschnapper vormontiert DM 15 2450 mit 4 i.S. GM 1.050 FFH 2.201-2.450 silber

### Positionierung Hebeteile

Hebeteile 4L / ohne Türschnapper

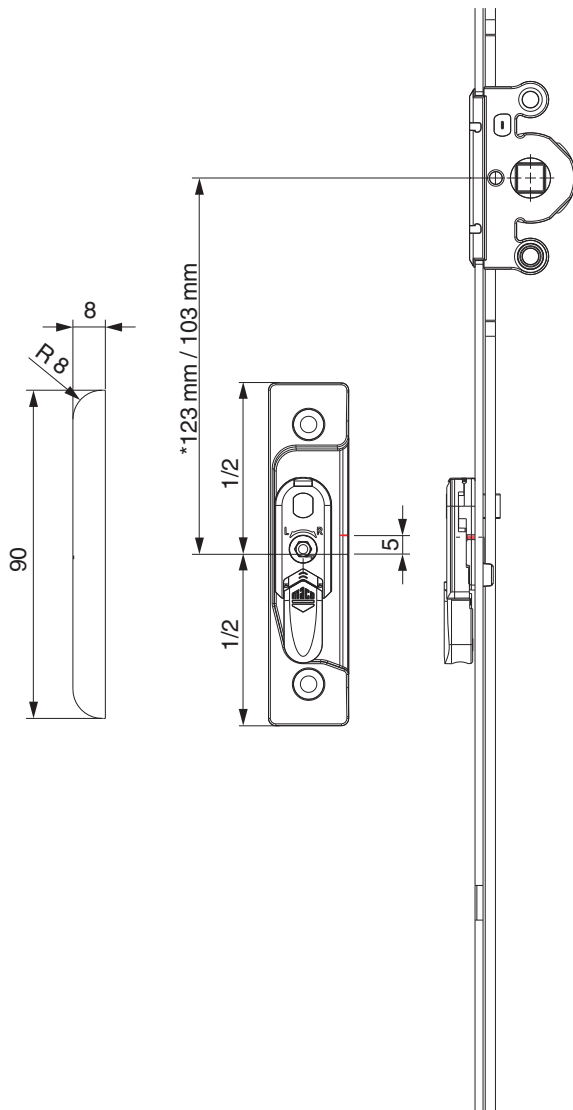

\* bei Getriebegröße 660



201844 - MM Getriebe fix DK Türschnapper vormontiert  
DM 15 2450 mit 4 i.S. GM 1.050 FFH 2.201-2.450 silber

Hebeteile 4L / mit Türschnapper

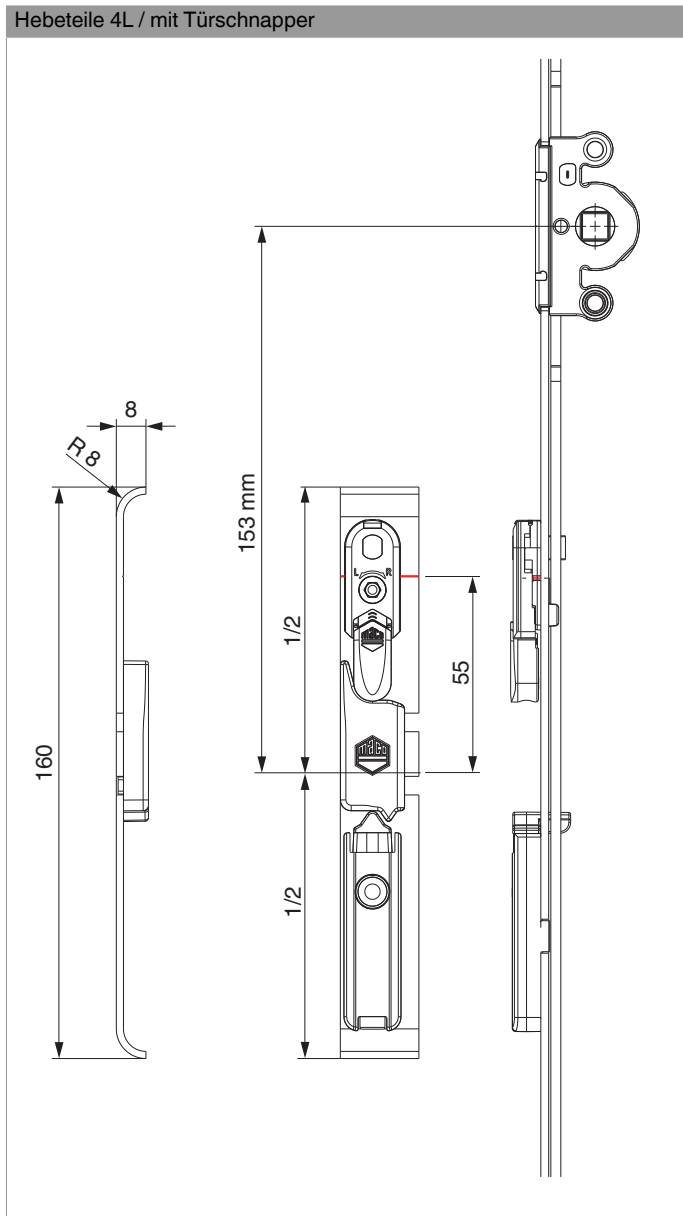



201844 - MM Getriebe fix DK Türschnapper vormontiert  
DM 15 2450 mit 4 i.S. GM 1.050 FFH 2.201-2.450 silber

12 mm Falzluft

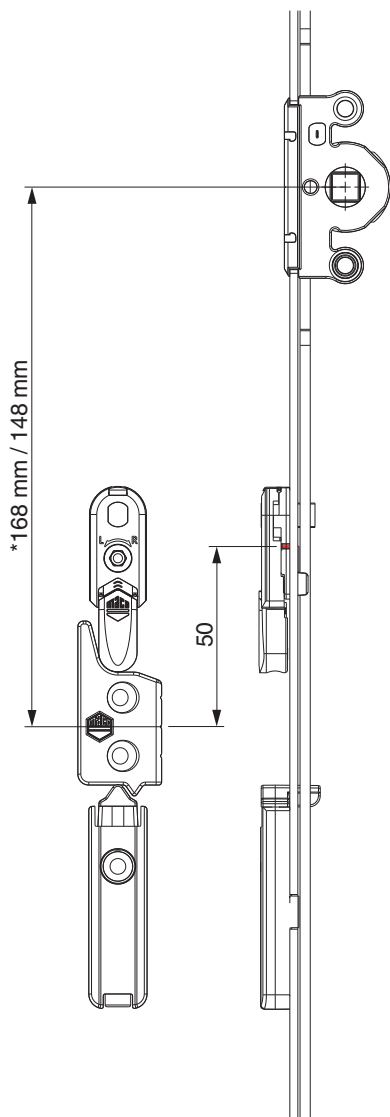

\* bei Getriebegröße 660

## Stanzbild

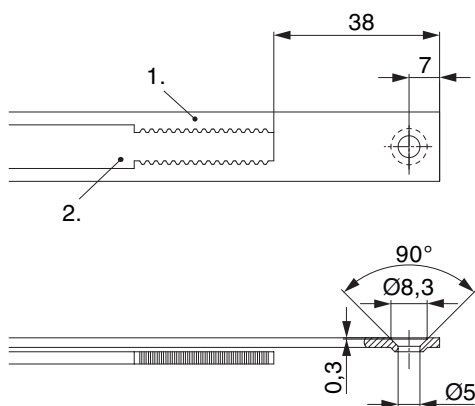

• Wir empfehlen die Schnittkanten von TRICOAT-PLUS Beschlagteilen mit dem TRICOAT-PLUS-Ausbesserungslack (Art. Nr. 358440) nachzubehandeln.

- 1. Stulp
- 2. Riegel

## Ausschwenken und Einstellen der Hebesicherung

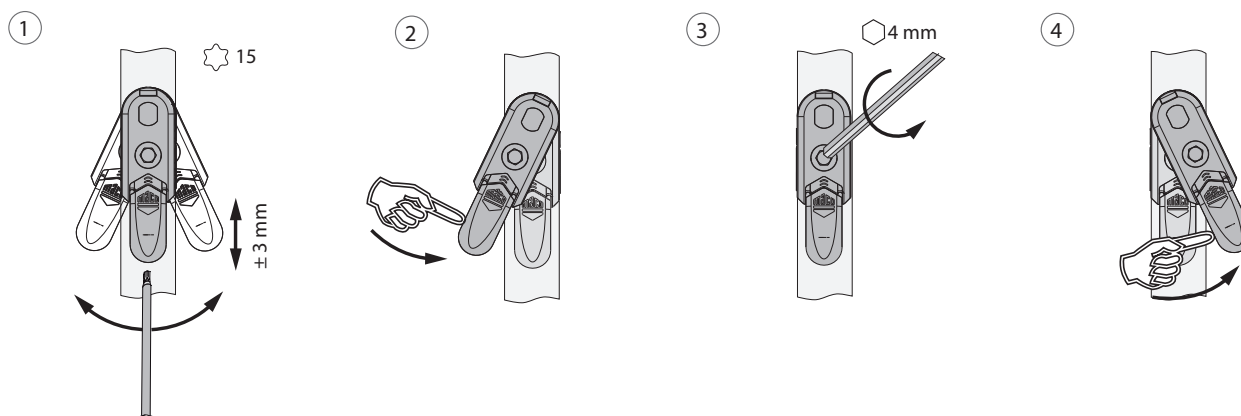

- 1. Ausschwenken und Höhenverstellung der Hebesicherung.
- 2. Rückstellung der Hebesicherung.
- 3. Mittenfixierung der Hebesicherung.
- 4. Ausschwenken der Hebesicherung.



201844 - MM Getriebe fix DK Türschnapper vormontiert  
DM 15 2450 mit 4 i.S. GM 1.050 FFH 2.201-2.450 silber

## Klipsverbindung

### Klipsverbindung einhängen

①

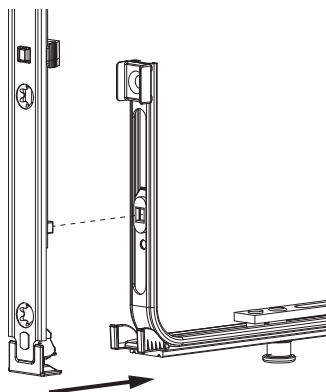

②

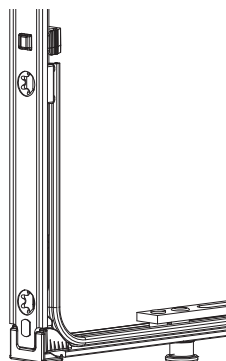

### Klipsverbindung aushängen

①

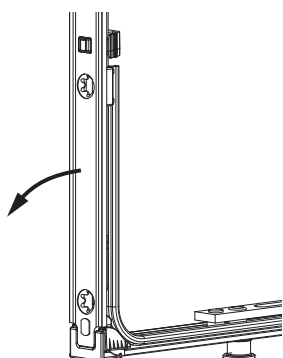

②

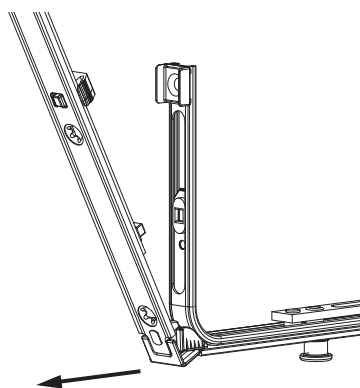

③

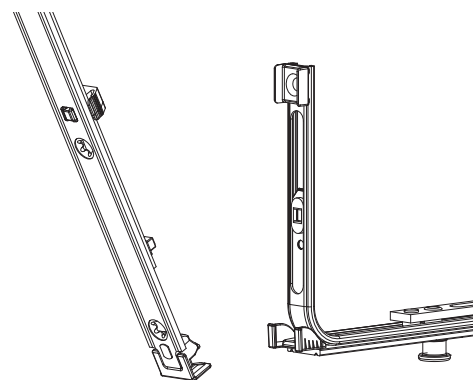





## 201844 - MM Getriebe fix DK Türschnapper vormontiert DM 15 2450 mit 4 i.S. GM 1.050 FFH 2.201-2.450 silber

### Zahnkastenverbindung

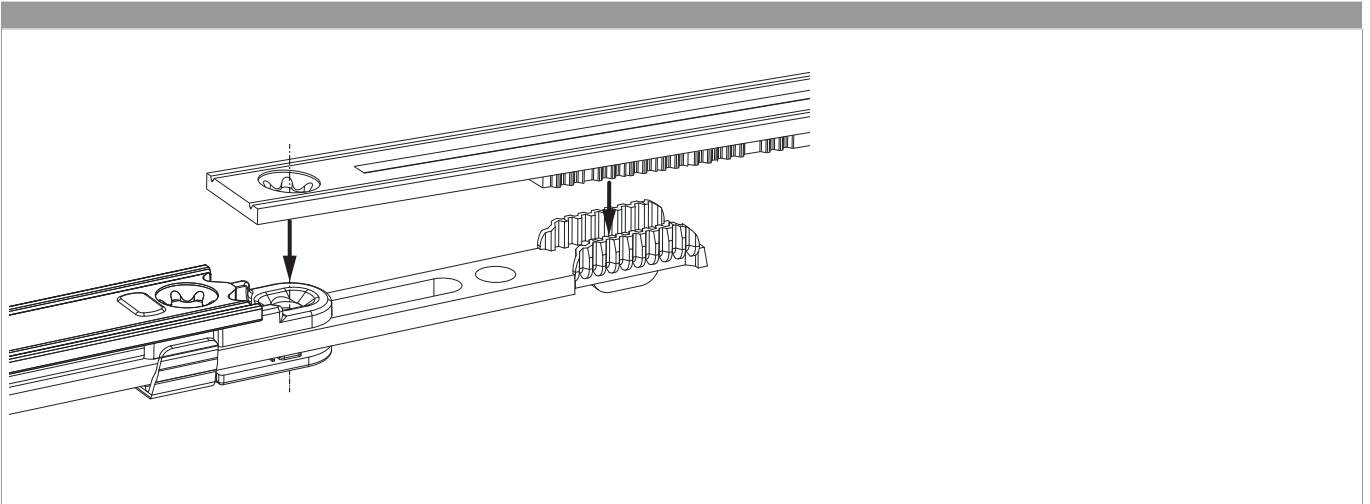

### Anpressdruckeinstellung

i.S Zapfen und Verschlusszapfen

